



08F29-XNR -KOSO CIVIC LOWER EYELINE DECAL

取付・取扱説明書

この度は、無限製品をお買い上げ頂きありがとうございます。
以下の注意点を正しくご理解の上、お取り付け下さいますようお願い申し上げます。
取り付け後は、本書を必ずお客様にお渡し下さい。

⚠️ ご注意

1. 開梱後は、ただちに梱包内容（構成部品表を参照）の不足や破損のないことを確認して下さい。
2. 取り付け前に、車両の型式・製品色の確認を行って下さい。

【適合車種】 CIVIC 6BA-FL1

3. 本製品の改造、組み付け不良、誤使用による不具合・事故等については、弊社は一切責任を負いませんので御了承下さい。

ご不明な点がございましたら下記までご連絡下さい。

株式会社 M-TEC 商品事業部 国内販売課
〒351-8586 埼玉県朝霞市膝折町2-15-11
【営業時間10:00~17:00（土日・祝日・弊社指定定休日を除く）】
TEL. 048-462-3131 FAX. 048-462-3121

折り曲げ厳禁

この商品は素材の性質上、一度折り曲げてしまうと折れ痕がついてしまいます。
開梱時、取り付け時には取り扱いに十分注意して下さい。

お客様へ

1. 取り付けの際になるべく製品の粘着面に触れないよう、注意して作業を行って下さい。
粘着力の低下を招きます。
2. 作業環境として20℃以上の温度を保てる場所での作業を推奨します。
3. 取り付け部の空気が残ると、熱の影響で本体が膨らみ、剥がれの原因となる恐れがあります。
取り付けの際は中央部から外側に向けて空気を押し出すように圧着して下さい。
4. 取り付けの際、貼付面の脱脂を丁寧に行ってください。脱脂が不十分の場合には、剥がれ等の原因になります。
5. 危険ですので、当製品に加工や改造を加えるのはお止め下さい。
6. 適合以外の車両に使用したり、本来の目的以外に使用されますと、重大な事故につながる恐れがありますので絶対にお止め下さい。

【構成部品表】

No.	PARTS NAME.	QTY.
①	ロア アイライン デカール R-a	1
②	ロア アイライン デカール R-b	1
③	ロア アイライン デカール L-a	1
④	ロア アイライン デカール L-b	1

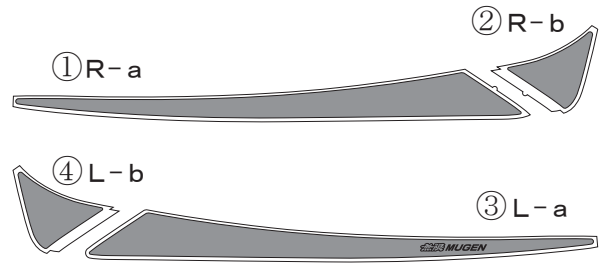

【必要工具】

- ・イソプロピルアルコール
- ・ウエス
- ・スキージ (へら)

I. ロア アイライン デカールの取付

- 《注意》・ロア アイライン デカールおよび車体に傷をつけないように注意して作業を行うこと。
- ・作業は左右同様に行うこと。
 - ・両面テープの接着不良を防ぐ為、取り付け後、最低1日以上は水がかからないようにすること。

1. 下図のようにロア アイライン デカールの取り付け位置を確認する。

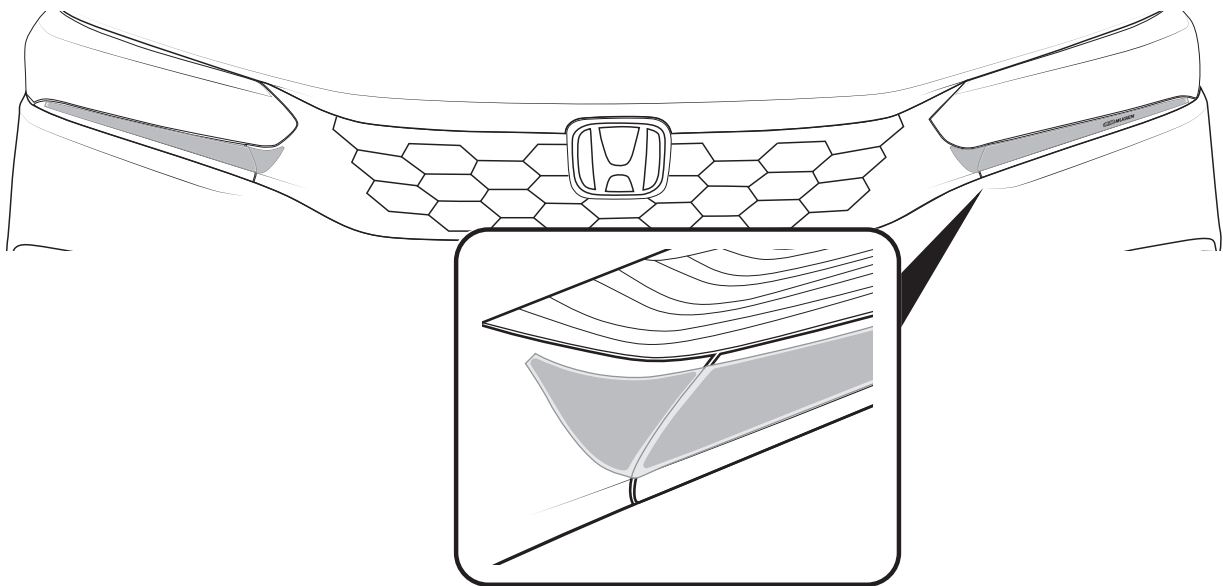

2. 下図斜線部  をイソプロピルアルコールで脱脂洗浄する。

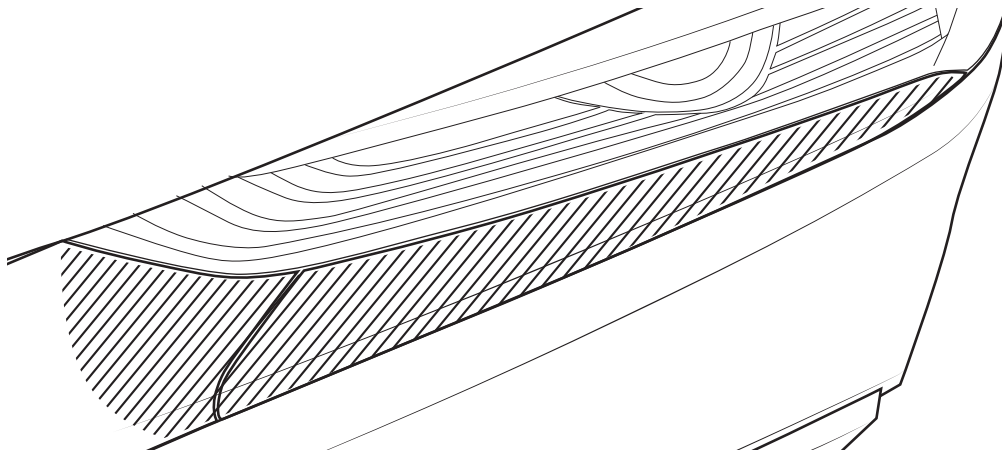

※R側も同様

3. ③ロア アイライン デカール L-a の離型紙を30mmほど剥がし、裏面に折り返す。

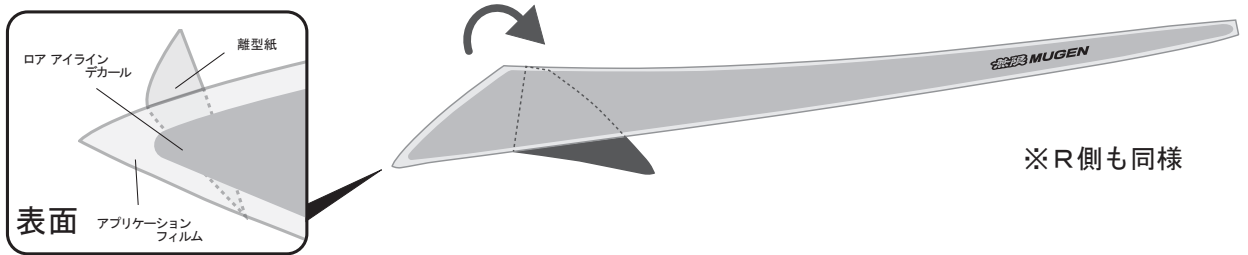

4. ③ロア アイライン デカール L-a の端をフロントグリルベース, LのR止まりに合わせ、取り付け位置がずれないように離型紙を矢印⇨の方向に引き抜きながら圧着する。

※圧着の際は、スキージ（へら）を使用し、気泡が入らないように圧着して下さい。
また、スキージで製品表面にキズを付けない様、注意して下さい。

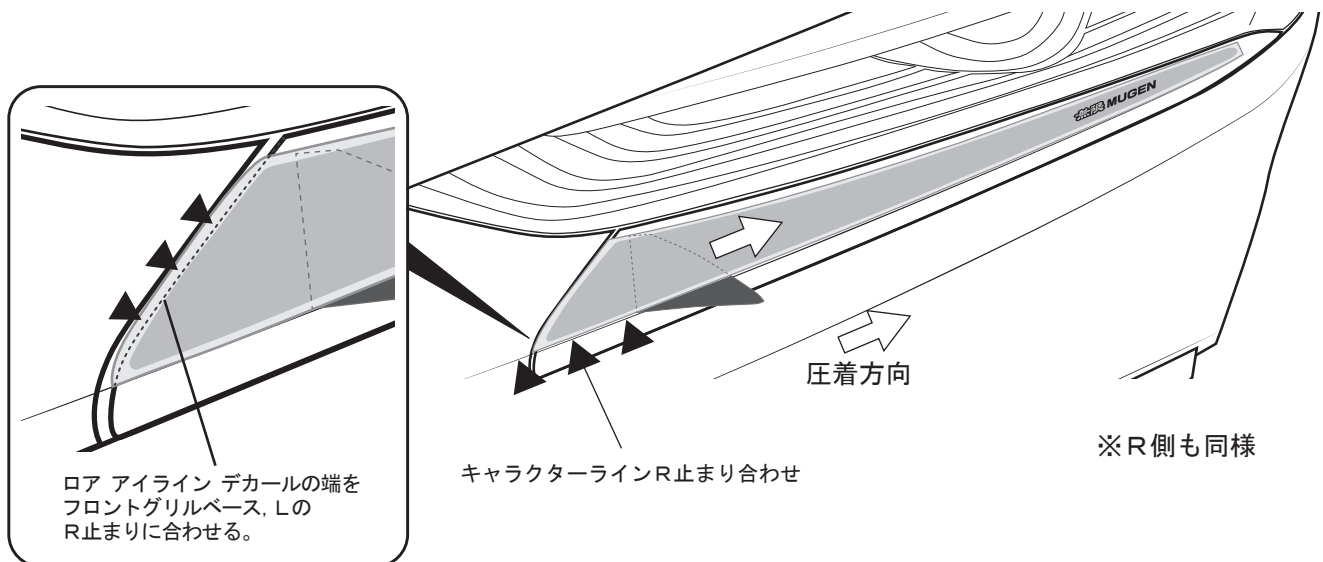

※両面テープの圧着は十分行うこと。

圧着不足は、ロア アイライン デカールの浮き、剥がれの原因となります。

注意 接着力を向上させる為、両面テープ貼り付け時には、作業環境が20℃以上の状態で行うこと。
温度が低い時には、両面テープをドライヤー等で温めてから作業を行うこと。

5. ③ロア アイライン デカール L-a のアプリケーションフィルムを剥がし、取り付け状態が完全か確認する。

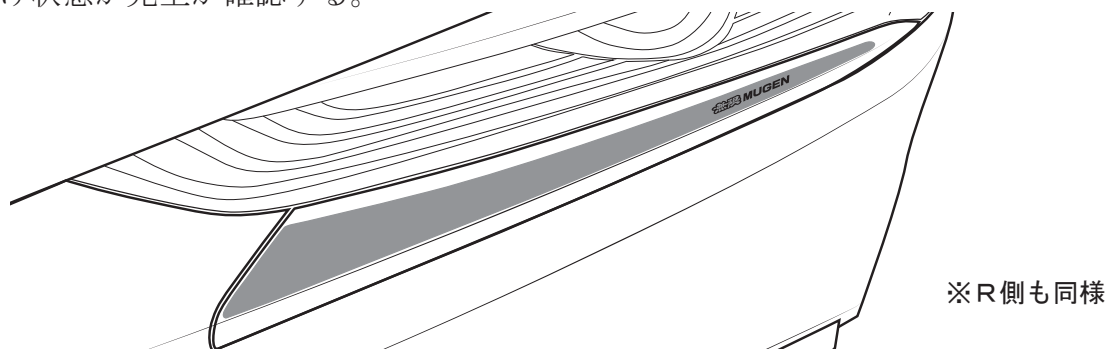

6.④ロア アイライン デカール L-bの離型紙を剥がし、ロア アイライン デカールを
グリルのR止まりに合わせ圧着する。

※圧着の際は、スキージ（へら）を使用し、気泡が入らないように圧着して下さい。
また、スキージで製品表面にキズを付けない様、注意して下さい。

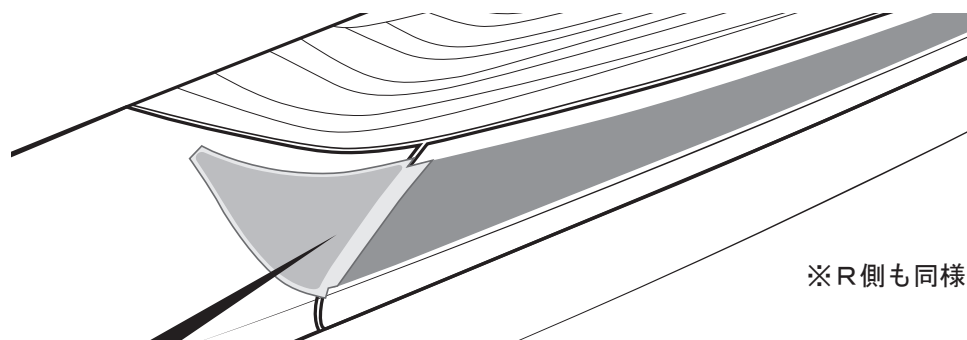

※R側も同様

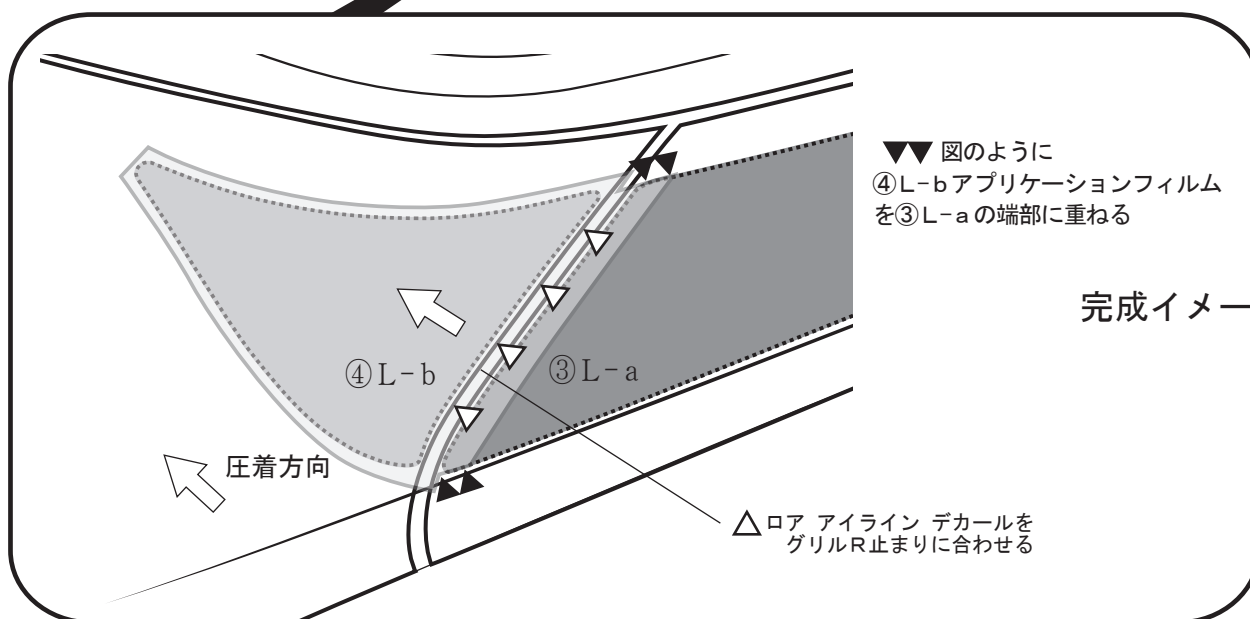

▼▼ 図のように
④L-bアプリケーションフィルム
を③L-aの端部に重ねる

完成イメージ図

※両面テープの圧着は十分行うこと。

圧着不足は、ロア アイライン デカールの浮き、剥がれの原因となります。

注意

接着力を向上させる為、両面テープ貼り付け時には、作業環境が20℃以上の状態で行うこと。
温度が低い時には、両面テープをドライヤー等で温めてから作業を行うこと。

7.②ロア アイライン デカール L-bのアプリケーションフィルムを剥がし、
取り付け状態が完全か確認する。

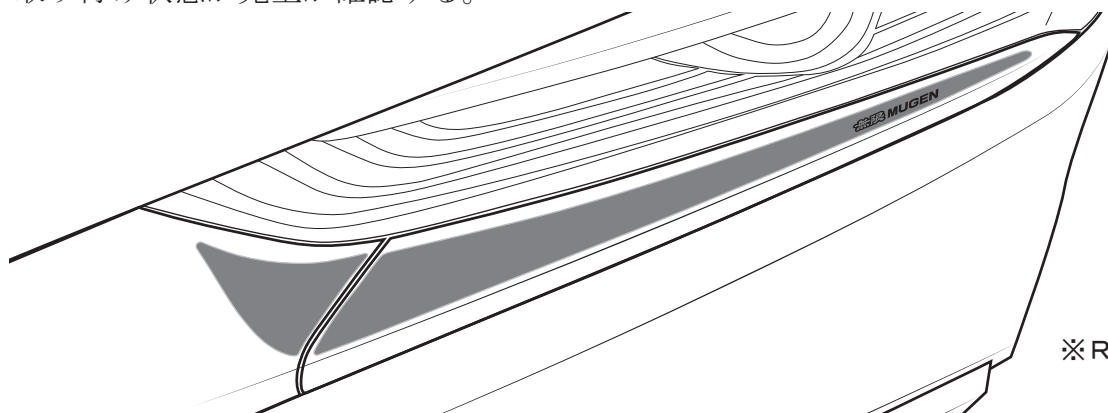

※R側も同様